

MAL/MA

VELUX®



Awning blind

Markise

Store extérieur

Markisette



450821

Contents of packaging
 Inhalt der Verpackung
 Contenu de l'emballage
 Pakkens indhold

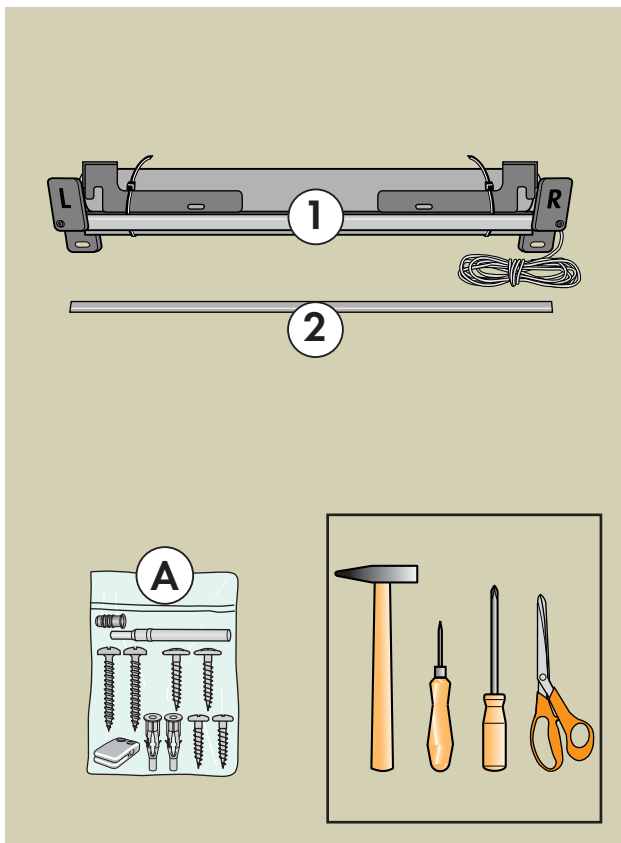

English:

- ①: Awning blind
- ②: Plastic profile
- Ⓐ: Screws, rawlplugs, pin, bushing and cord retainer

Français :

- ① : Store extérieur
- ② : Profilé plastique
- Ⓐ : Vis, chevilles, bâtonnet, manchon guide-fil et taquet

Deutsch:

- ①: Markise
- ②: Kunststoff-Profil
- Ⓐ: Schrauben, Dübel, Hilfswerkzeug, Buchse und Schnurhalter

Dansk:

- ①: Markisette
- ②: Plastprofil
- Ⓐ: Skruer, rawlplugs, dorn, bøsning og snoreholder

Identify type of filter fitted

Typ des Luftfilters im Fenster feststellen

Vérifier le type de filtre installé sur la fenêtre

Se efter, hvilket luftfilter der er i vinduet

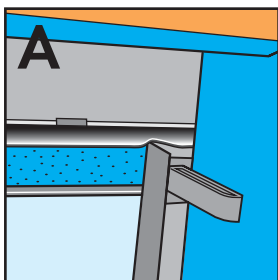
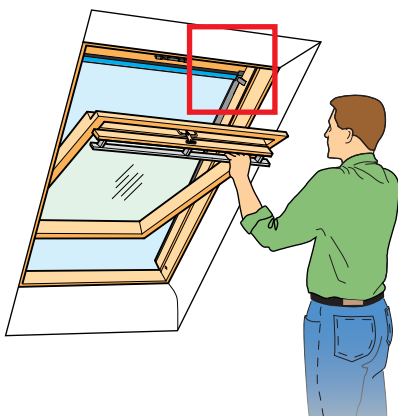

English: If air filter looks like illustration **A**, follow section **1a**.

Deutsch: Falls der Luftfilter wie in Abbildung **A** aussieht, siehe **1a**.

Français: Si le filtre est celui de l'illustration **A**, vous reporter à l'étape **1a** (page 4).

Dansk: Hvis luftfilteret ser ud som i illustration **A**, se **1a**.

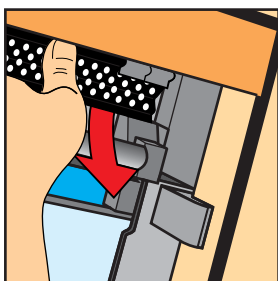

English: If window has a black screen profile fitted, remove and discard.

Deutsch: Falls das Fenster mit einer schwarzen Schirmleiste versehen ist, diese wie gezeigt entfernen. Die Schirmleiste wird nicht länger benötigt.

Français: Si la fenêtre est équipée d'un déflecteur noir, le retirer et le jeter comme indiqué.

Dansk: Hvis vinduet er forsynet med en sort skærmliste, fjernes denne som vist og smides væk.

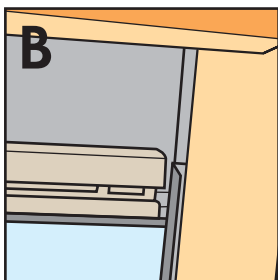

English: If air filter looks like illustration **B**, follow section **1b**.

Deutsch: Falls der Luftfilter wie in Abbildung **B** aussieht, siehe **1b**.

Français: Si le filtre est celui de l'illustration **B**, vous reporter à l'étape **1b** (page 5).

Dansk: Hvis luftfilteret ser ud som i illustration **B**, se **1b**.

1a

Attach plastic profile
Kunststoff-Profil montieren
Installation du profilé plastique
Plastprofil monteres

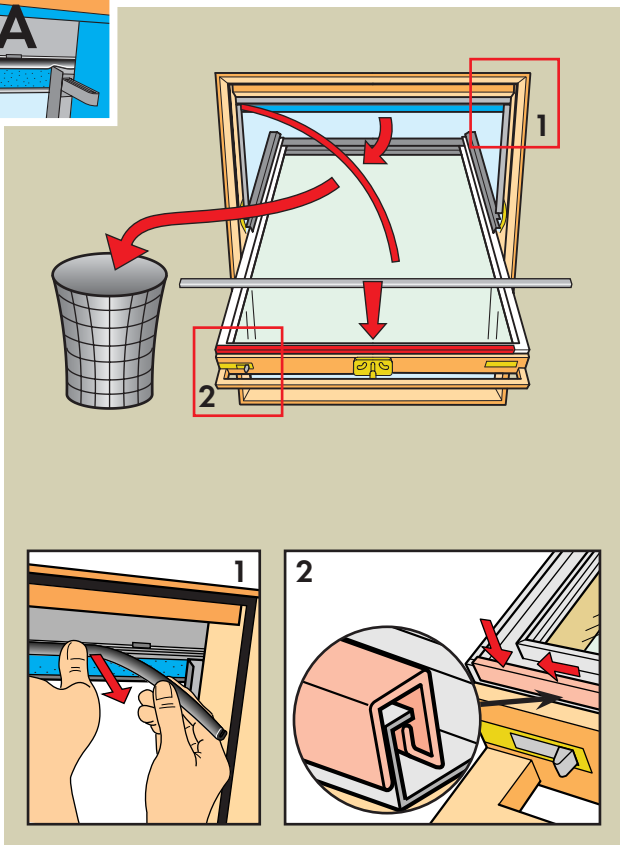
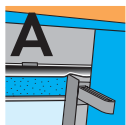

English: Remove black rubber gasket from air filter as shown and discard (1). Fit plastic profile onto glazing profile and push completely to the left (2). Now follow the instructions from page 6.

Deutsch: Schwarze Kunststoff-Dichtung vom Luftfilter wie gezeigt entfernen (1). Die Dichtung wird nicht länger benötigt. Kunststoff-Profil auf der Glashalteleiste montieren und ganz nach links schieben (2). Dann den Hinweisen auf Seite 6 folgen.

Français : Retirer et jeter le joint noir du support de filtre comme indiqué (1). Mettre en place le profilé plastique sur la parclose et le pousser complètement sur la gauche (2). Puis vous reporter à l'étape 2 (page 6).

Dansk: Sort gummipakning trækkes ud af luftfilteret som vist og smides væk (1). Plastprofil monteres på glaslisten og skubbes helt til venstre (2). Følg derefter vejledningen fra side 6.

1b

Beige air filter, window type VL
Beigefarbener Luftfilter, Fenstertyp VL
Filtre beige pour fenêtre type VL
Beige luftfilter, vinduestype VL

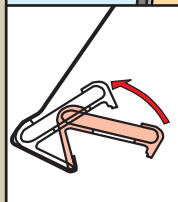
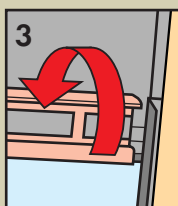
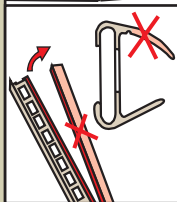
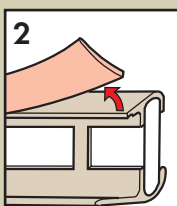
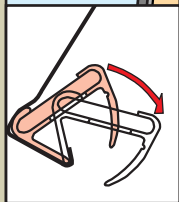
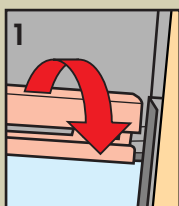
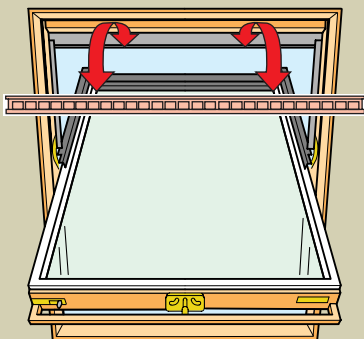
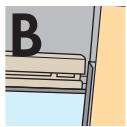

English: Remove beige air filter as shown (1). Cut off soft flap from filter (2). Replace filter as shown (3).

Deutsch: Beigefarbenen Luftfilter wie gezeigt ausbauen (1). Weich-Kunststoff-Lippe abtrennen (2). Luftfilter wie gezeigt wieder montieren (3).

Français : Retirer le filtre beige comme indiqué (1). Couper la lèvre souple (2), puis replacer le filtre comme indiqué (3).

Dansk: Beige luftfilter tages ud som vist (1). Den bløde flap skæres af filteret (2). Filteret sættes på plads igen som vist (3).

2

Fit bushing Buchse montieren Installation du manchon guide-fil Bøsning monteres

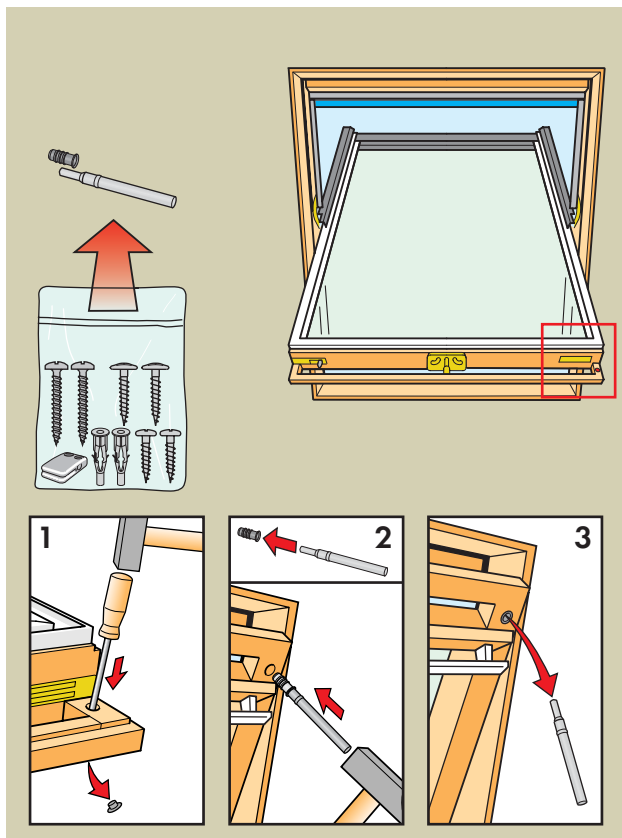

English: Knock out plastic cap (1). Insert pin into bushing and fit into hole (2). Pull out and discard pin (3).

Deutsch: Kunststoff-Kappe entfernen (1). Buchse auf das Hilfswerkzeug aufsetzen und so in die Bohrung einschlagen (2). Hilfswerkzeug wird nicht mehr benötigt (3).

Français : Retirer le cache plastique (1). Placer le manchon guide-fil sur le bâtonnet et l'enfoncer au marteau dans le trou (2), puis retirer le bâtonnet plastique (3).

Dansk: Plastproppen slås ud (1). Bøsningen sættes på dornen, og bøsningen slås i hullet (2). Dornen trækkes ud og smides væk (3).

3

Fit awning blind Markise anbringen Installation du store extérieur Markisette placeres

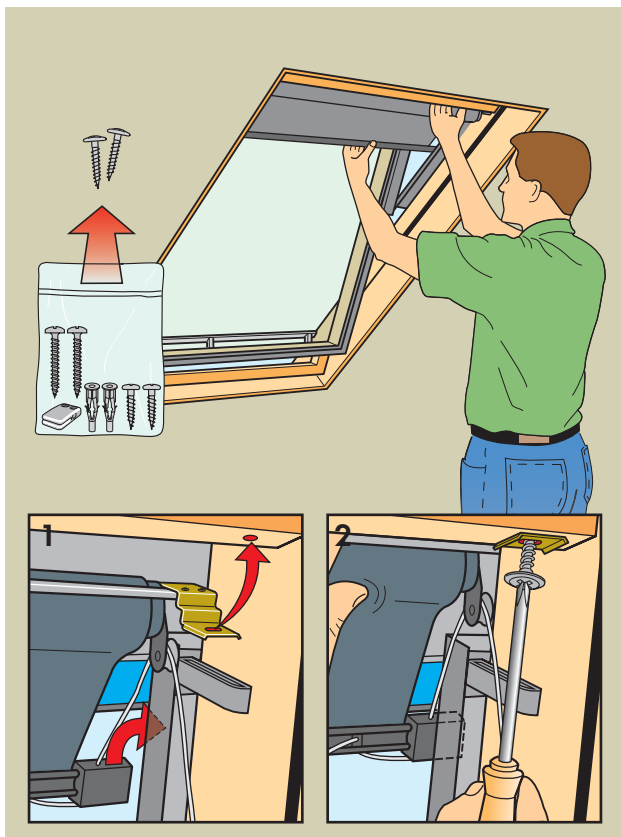

English: Pull awning blind cloth down slightly, positioning the bottom part of the awning blind to the outside of the window (1). Fit brackets to top frame slat and fix with screws in pre-drilled holes (2). Ensure that the cord is not trapped.

Deutsch: Die Markise etwas herunterziehen. Den unteren Teil auf der äußeren Seite des Fensters anbringen (1). Die Beschläge an der Leiste im Blendrahmen-Oberteil festschrauben. Die Position ist durch werkseitige Bohrungen vorgegeben (2). Darauf achten, dass die Schnur nicht eingeklemmt wird.

Français : Tirer légèrement la toile du store. Faire passer le bas du store à l'extérieur de la fenêtre (1). Fixer le store sur le tasseau en le vissant dans les trous prépercés (2). Vous assurer que le cordon n'est pas coincé.

Dansk: Markisettevedgen trækkes lidt ned. Nederste del af markisetten placeres på den udvendige side af vinduet (1). Beslagene placeres på listen i overkarmen og fastgøres med skruer i de forborede huller (2). Sørg for, at snoren ikke kommer i klemme.



A:	VELUX Österreich GmbH ☎ 02245/32 3 50	J:	VELUX-Japan Ltd. ☎ 03(3478)81 41
AUS:	VELUX Australia Pty. Ltd. ☎ (02) 9550 3288	LT:	VELUX Lietuva, UAB ☎ (85) 270 91 01
B:	VELUX Belgium ☎ (010) 42.09.09	LV:	VELUX Latvia SIA ☎ 7 27 77 33
BG:	VELUX Bulgaria EOOD ☎ 02/955 99 30	N:	VELUX Norge AS ☎ 22 51 06 00
BiH:	VELUX Bosna i Hercegovina d.o.o. ☎ 033/626 493, 626 494	NL:	VELUX Nederland B.V. ☎ 030 - 6 629 629
BY:	VELUX Roof Windows ☎ (017) 217 7385	NZ:	VELUX New Zealand Ltd. ☎ 0800 650 445
CDN:	VELUX Canada Inc. ☎ 1 800 88-VELUX (888-3589)	P:	VELUX A/S - Sucursal em Portugal ☎ 21 880 00 60
CH:	VELUX Schweiz AG ☎ 062/289 44 44	PL:	VELUX-POLSKA Sp. z o.o. ☎ (022) 33 77 000 / 33 77 070
CHN:	VELUX (CHINA) CO. LTD. ☎ 0316-607 27 27	RA:	VELUX Argentina S.A. ☎ 0 114 711 5666
CZ:	VELUX Česká republika, s.r.o. ☎ 531 015 511	RCH:	VELUX Chile Limitada ☎ 2-231 18 24
D:	VELUX Deutschland GmbH ☎ 0180-333 33 99	RO:	VELUX România S.R.L. ☎ 0-8008-83589
DK:	VELUX Danmark A/S ☎ 45 16 45 16	RUS:	VELUX Rossia ZAO ☎ (095) 737 75 20
E:	VELUX Spain, S.A. ☎ 91 509 71 00	S:	VELUX Svenska AB ☎ 042/144450
EST:	VELUX Eesti OÜ ☎ 601 1046	SK:	VELUX Slovensko, s.r.o. ☎ (02) 60 20 15 00
F:	VELUX France ☎ 0821 02 15 15 0,119€ TTC/min	SLO:	VELUX Slovenija d.o.o. ☎ 01 564 14 84
FIN:	VELUX Suomi Oy ☎ 09-887 0520	TR:	VELUX Çatı Pencereleri Ticaret Limited Şirketi ☎ 0 216 302 54 10
GB:	VELUX Company Ltd. ☎ 0870 380 9593	UA:	VELUX Ukraina TOV ☎ (044) 490 5703
H:	VELUX Magyarország Kft. ☎ (06/1) 436-0530	USA:	VELUX America Inc. ☎ 1-800-88-VELUX
HR:	VELUX Hrvatska d.o.o. ☎ 01/6221 212	YU:	VELUX Jugoslavija d.o.o. ☎ 011 3670 468
I:	VELUX Italia s.p.a. ☎ 045/6173666		
IRL:	VELUX Company Ltd. ☎ 01 816 1616		

www.VELUX.com

Installation instructions for awning blind MAL/MA. Order no. VAS 450821-0405

4

Fit brackets
Beschläge montieren
Installation des pattes de fixation
Beslag monteres

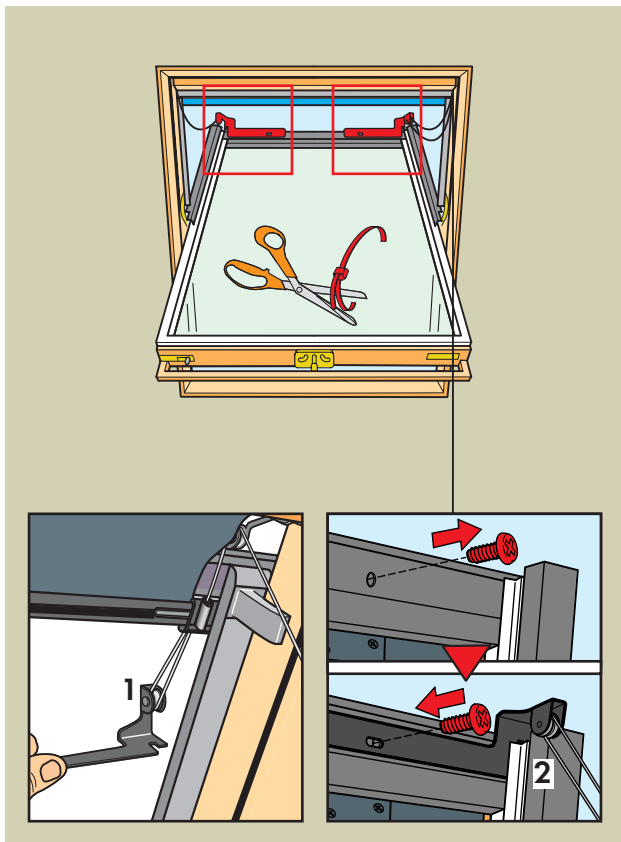

English: Slacken cord bundle and remove transit straps. Ensure that cord is not twisted, when fitting the brackets (1). Fit brackets to the bottom of the sash under the glazing profile using the existing profile screws (2). Fit the right hand bracket first.

Deutsch: Schnurbündel lösen und Transportsicherungen entfernen. Darauf achten, dass die Schnur während der Montage der Beschläge nicht verdreht ist (1). Beschläge außen am Flügelunterteil unter der Glashalteleiste mit vorhandenen Schrauben montieren (2). Zuerst den Beschlag auf der rechten Seite befestigen.

Français : Dérouler le cordon et enlever les lanières de transport. S'assurer que le cordon n'est pas entortillé avant l'installation des pattes de fixation (1). Placer les pattes de fixation sur la traverse basse de l'ouvrant en les glissant sous la parclose; les fixer avec les vis existantes (2) en commençant par celle de droite.

Dansk: Snorebundet løsnes, og transportsikringerne fjernes. Sørg for, at snoren ikke er snoet, når beslagene monteres (1). Beslagene monteres med de eksisterende skruer nederst udvendigt på rammen under glaslisten (2). Beslaget i højre side monteres først.

5

Drawing cord through hole
Schnurdurchführung
Passage du cordon dans le trou
Snorgennemføring

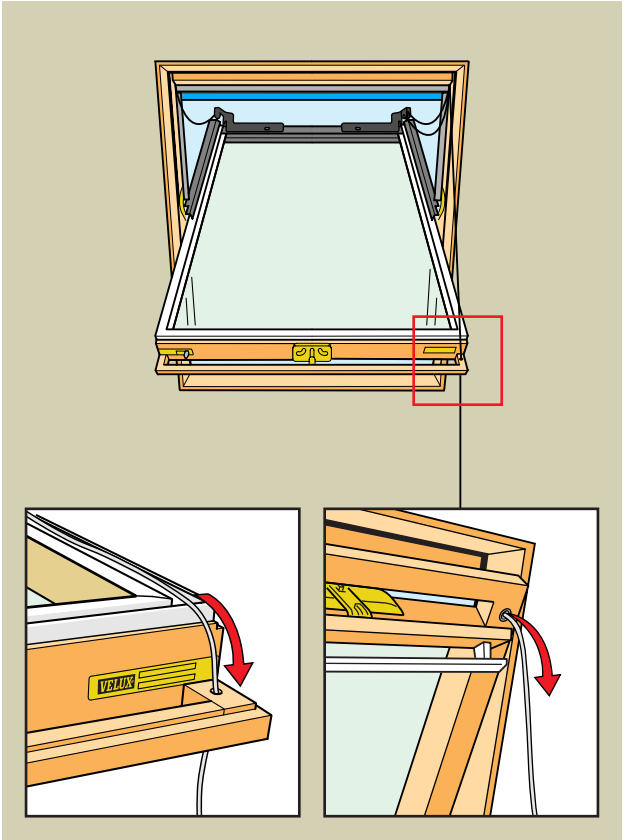

English: Draw cord through hole in window sash as shown.

Deutsch: Schnur wie gezeigt durch das Loch im Fensterflügel führen.

Français : Passer le cordon dans le trou de l'ouvrant comme indiqué.

Dansk: Snoren trækkes igennem hullet i vinduesrammen som vist.

6

Guidelines for positioning of cord retainer
Hinweise für die Befestigung des Schnurhalters
Positionnement du taquet
Retningslinjer for placering af snoreholder

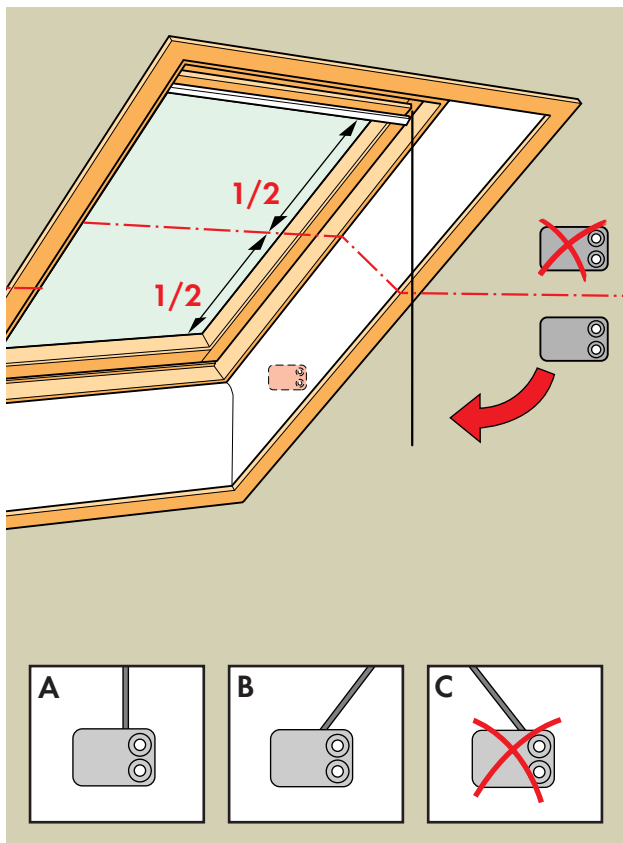

English: Position cord retainer below the middle of the window and within reach. Rotate the cord retainer to match the cord direction as shown, before the cord retainer is fixed.

Deutsch: Schnurhalter wie gezeigt unterhalb der Fenstermitte in Reichweite anbringen und vor der Montage so drehen, dass die Position des Halters zur Schnur wie gezeigt eingehalten wird.

Français : Positionner le taquet en-dessous du milieu de la fenêtre et à portée de main. Tourner le taquet correctement en fonction de la position du cordon, comme schématisé, avant de le fixer.

Dansk: Snoreholderen skal placeres under vinduets midte og inden for rækkevidde. Vend snoreholderen korrekt afhængigt af snorens forløb, inden snoreholderen fastgøres.

7

Attach cord retainer
Schnurhalter montieren
Fixation du taquet
Snoreholder monteres

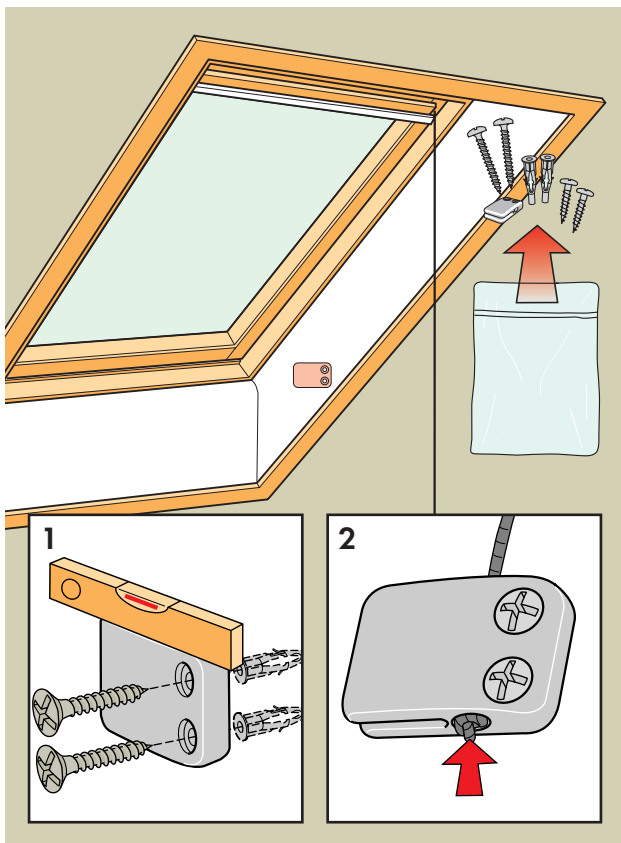

English: Attach cord retainer horizontally (1). When fitting cord retainer onto wall materials other than wood, use rawlplugs. Pass cord through hole. Cut cord to length so that it is taut when the awning blind is rolled up. Make a knot in the end on the cord, and then pull the knot into the cord retainer (2).

Deutsch: Schnurhalter waagrecht montieren (1). Falls er in anderen Wandmaterialien als Holz zu montieren ist, Dübel verwenden. Die Schnur durch das Loch führen und bei aufgerollter Markise kürzen. Einen Knoten machen, wenn die Schnur straff gezogen ist. Den Knoten in den Schnurhalter ziehen (2).

Français : Fixer le taquet horizontalement (1). Si la fixation du taquet doit être faite sur un matériau autre que du bois, utiliser les chevilles. Faire passer le cordon par le trou. Faire un noeud après mise à longueur puis couper l'excédent. Tirer ensuite le cordon pour cacher le noeud dans le taquet (2).

Dansk: Snoreholderen skal monteres vandret (1). Hvis snoreholderen monteres på andre vægmaterialer end træ, skal rawlplugs anvendes. Snoren føres gennem hullet. Snoren afkortes, så den sidder stramt, når markisetten er kørt helt op. Der laves en knude, når snoren er stram. Derefter trækkes knuden op i snoreholderen, så knuden skjules (2).

8

Operation
Bedienung
Utilisation
Betjening

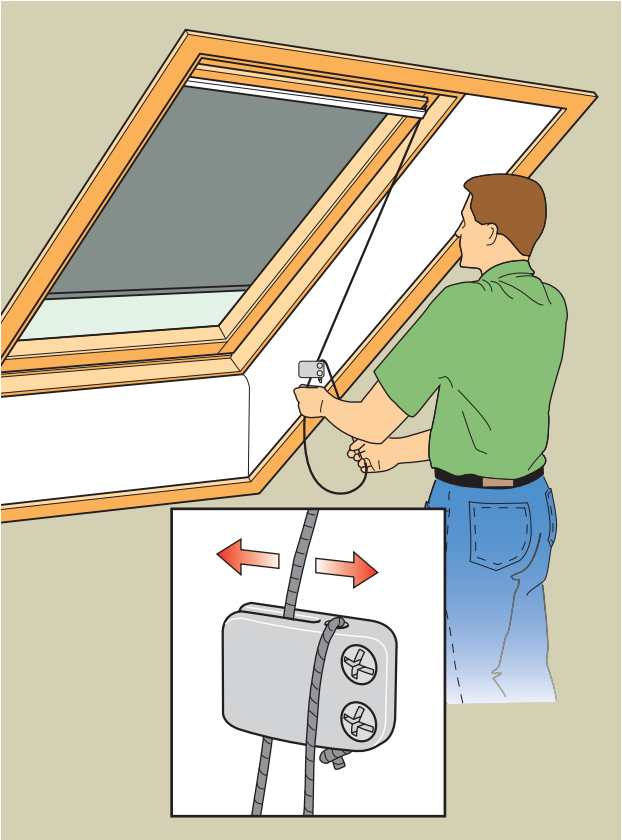

English: Pull down awning blind to the desired position, and locate cord in slot. Do not fix the cord, as the cord must be able to slide in the slot when the window is operated. When the awning blind is operated, the cord must always be removed from the slot.

Deutsch: Markise bis zur gewünschten Position nach unten ziehen. Die Schnur jetzt so in den Schlitz des Halters einziehen, dass sie dort noch gleiten kann, wenn das Fenster geöffnet/geschlossen wird. Bevor die Markise bedient wird, immer die Schnur aus dem Halter nehmen.

Français : Tirer le store à la position désirée. Mettre le cordon dans la fente du taquet. Ne pas nouer le cordon qui doit pouvoir glisser quand la fenêtre est manipulée. Pendant la manoeuvre du store, le cordon doit être libéré du taquet.

Dansk: Markisetten trækkes ned til den ønskede position, og snoren trækkes ind i slidsen på snoreholderen. Snoren må ikke fastgøres, da den skal have mulighed for at glide i slidsen, når vinduet betjenes. Når markisetten betjenes, skal snoren altid trækkes ud af snoreholderen.

English: Note: An awning blind cannot be installed onto a window fitted with window operator WMG 510/WMG 520.

Deutsch: Achtung: Die Markise kann nicht mit dem Fenstermotor WMG 510/WMG 520 kombiniert werden.

Français : Attention : le store extérieur est incompatible avec le moteur d'ouverture/fermeture de fenêtre WMG 510/WMG 520.

Dansk: Bemærk: Markisetten kan ikke kombineres med vinduesåbner WMG 510/WMG 520.

Cloth • Stoff • Toile • Dug

1300	5060	6060	6070	5550
------	------	------	------	------

1	1	1	1	3
---	---	---	---	---

Wind class • Windklasse
Classe de résistance au vent • Vindklasse